

## Produktinformation Dosierzelle DC-CNC 1150

Kompakt & Flexibel: die große Kompaktdosierzelle zum sicheren Dichten, Kleben, Vergießen für bis zu vier Komponenten.



3K-Ausführung mit MS-C



Herausziehbare Behälter für leichtes Nachfüllen

### Ihre Vorteile:

#### » Grundaufbau mit integriertem

- Schaltschrank
- 2K- bis 4K-Materialaufbereitung
- Komplettverkleidung

#### » Steuerung

- Sinumerik 840D Solution Line mit OP08
- Leichte und flexible Programmierung auf unterschiedliche Teiletypen durch Rezepturverwaltung

#### » Highspeed Portal-Fahrwerk

- Maximale Beschleunigung 10 m/s<sup>2</sup>
- Wartungsfreier Zahnstangenantrieb
- $V_{\max} = 60$  m/min

#### » Hohe Flexibilität

- Alle RAMPF Misch- und Dosiersysteme einsetzbar
- Flexible Automatisierungslösungen von der Hand- bis zur Roboterbestückung

#### » Hohe Dosiergenauigkeit

- Präzisionszahnradpumpen nahe bei der Mischeinrichtung
- Servopumpenantrieb für bis zu vier Komponenten
- Kurze Schlauchleitungen zum Mischsystem

#### » Höchste Produktivität

- Doppelfertigung mit 2 Mischsystemen
- Hohe Bahngeschwindigkeiten beim Dosieren



**RAMPF**<sup>®</sup>  
discover the future

# Dosierzelle DC-CNC 1150

## Produktdetails

Die DC-CNC 1150 ist die ideale Lösung für alle komplexen Anforderungen, inklusive des dreidimensionalen Materialauftrags von Verguss-, Dichtungs- und Klebstoffsystemen. Mit modernster Steuerungstechnologie kombiniert die DC-CNC 1150 das Misch- und Dosiersystem mit den wartungsfreien CNC-Linearachsen. Sie ermöglicht das optimale Zusammenspiel von Dosierprozess und Bewegungsabläufen und steuert auch komplexe Automatisierungssysteme. Der modulare Steuerungsaufbau lässt eine weitgehende Integration in Ihr Produktionssystem zu.

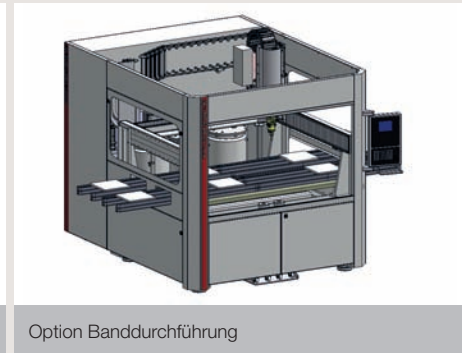
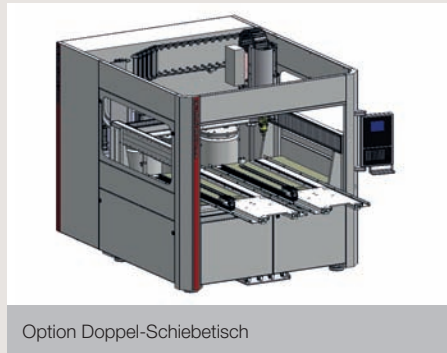
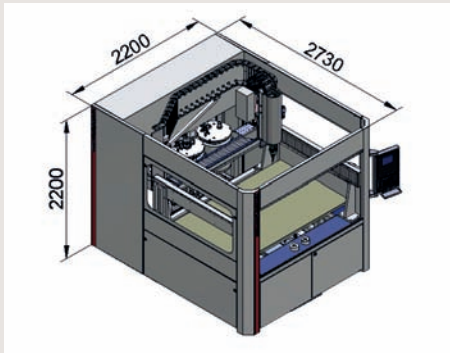

## Technische Daten (Änderungen vorbehalten)

Dosierleistung, Mischungsverhältnis, Anzahl Komponenten, Viskosität	Abhängig vom eingesetzten Mischsystem
Max. Geschwindigkeit	x, y, z = 60 m/min
Wiederholgenauigkeit Achsen	< 0,10 mm (ISO 9283)
Steuerung	Siemens Sinumerik 840D
Dosierprogramme	99
Elektr. Versorgung	400 V / 16 – 32 A / 50 Hz (60 Hz)
Elektr. Anschlussleistung	5,5 – 12 kW
Druckluftversorgung	> 5 bar bei max. Durchsatz 800 l/min.
Druckluftverbrauch	5 – 20 l/min.
Gewicht	ca. <del>1600</del> kg
Arbeitsbereich	X, Y, Z = max. 1150 x 1000 x 300 mm

## Optionen

- » HD-Spülmittelrückführsystem oder HD-Wasserspülung
- » Luftbeladungseinrichtung mit Luftbeladungsregler
- » Material-Rezirkulationseinheiten und Temperierungssystem
- » Dünnschichtentgasung für blasenfreien Verguss
- » Anwendungsabhängige Automatisierungseinrichtungen (Rundteller, Bandanlagen, Schiebetische, Sonderanlagen)
- » Individuelle Betriebs- und Prozessdatenerfassung sowie Visualisierung
- » Schnittstellen zu kundenspezifischen Produktionssteuerungssystemen
- » Mobiles Touch-Bedienpanel HT8
- » Bis zu 4 Materialkomponenten integrierbar
- » Integrierte Waage, Kanülenvermessung, Kanülenreinigungsstation

**RAMPF Dosiertechnik  
GmbH & Co. KG**  
Römerallee 14  
D-78658 Zimmern o. R.

T +49 (0) 741 2902-0  
F +49 (0) 741 2902-2100  
E info@rampf-dosiertechnik.de  
www.rampf-dosiertechnik.de

 **RAMPF**  
discover the future